

NL : Montagehandleiding voor TomTom Rider 5, 2, Pro en Urban GPS systemen.
 GB : Mounting manuel for TomTom Rider 5, 2, Pro and Urban GPS systems.
 D : Montageanleitung für TomTom Rider 5, 2, Pro und Urban GPS-systeme.

NL : Benodigdheden : Montagesteun en **groen** gemarkeerd zakje met montagemateriaal
 GB : Required parts : Mount and **green** marked bag containing fixing material
 D : Benötigte Teile : Halter und **grün** markierter Beutel mit Befestigungsmaterial.

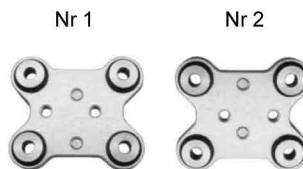

STAP/STEP/SCHRITT 1



NL : Kies de gewenste positie, max. 5Nm
 GB : Select the desired position, max. 5Nm
 D : Wählen Sie die gewünschte Position, max. 5Nm

STAP/STEP/SCHRITT 2

NL : Monteer de bouten volgens links staande afbeelding.
 GB : Fit the bolts according to the drawing to the left.
 D : Montieren Sie die Schrauben anhand der linken gezeigten Abbildung.

STAP/STEP/SCHRITT 3



NL : Zie Stap 3 Garmin
 GB : See Step 3 Garmin
 D : Siehe Schritt 3 Garmin

STAP/STEP/SCHRITT 4

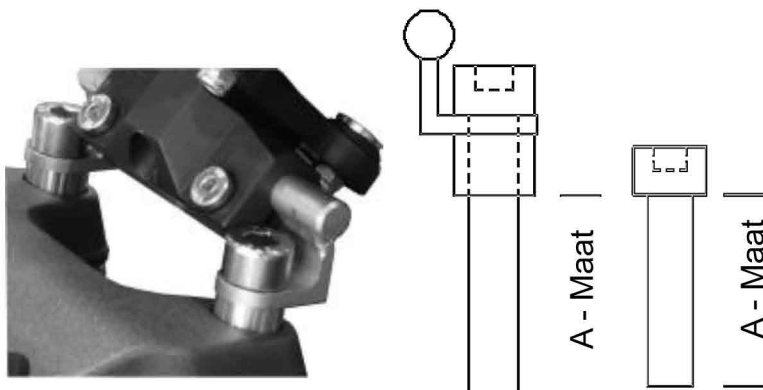

STAP/STEP/SCHRITT 5

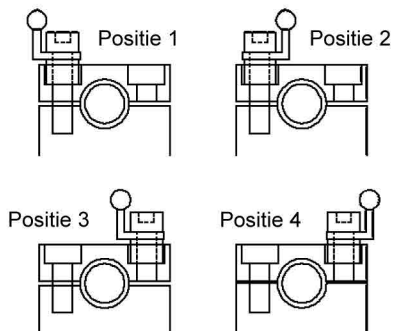

NL : A – Maat is de originele draadlengte van de bout.
 GB : A – measure is the original length of the bolt.
 D : A – Maß ist die originale Drahtlänge der Schraube.

NL : Kies de positie op de risers, en draai de bouten aan met het aandraai moment wat de fabrikant van de motorfiets voorschijft.
 GB : Select the position on the risers, and tighten the bolts to the point that the manufacturer of the vehicle requires.
 D : Wählen Sie die Position auf der Lenkerklammung, und ziehen Sie die Schrauben mit dem Drehmoment, das der Hersteller des Fahrzeugs erfordert.

STAP/STEP/SCHRITT 6



NL : Stel de hellingshoek in en draai de bouten aan. max. 5Nm
 GB : Adjust the viewing-angle and tighten the bolts. max. 5Nm
 D : Gewünschten Blickwinkel einstellen und die Schraube mit max. 5Nm anziehen.